



57441

G1260

ⓇU ГАЙКОВЕРТ
ПНЕВМАТИЧЕСКИЙ УДАРНЫЙ

ⓇEN AIR IMPACT WRENCH

ⓇDE PNEUMATISCHER
SCHLAGSCHRAUBER

ⓇBG ПНЕВМАТИЧНИЯТ
УДАРЕН ГАЙКОВЕРТ

ⓇUK ПНЕВМАТИЧНИЙ
УДАРНИЙ ГАЙКОВЕРТ

ⓇRO PISTOLUL PNEUMATIC
CU IMPACT



СОДЕРЖАНИЕ

НАЗНАЧЕНИЕ.....	3
УСТРОЙСТВО.....	3
ТЕХНИЧЕСКИЕ ХАРАКТЕРИСТИКИ.....	3
КОМПЛЕКТАЦИЯ.....	3
ТРЕБОВАНИЯ БЕЗОПАСНОСТИ.....	4
ПОДГОТОВКА К РАБОТЕ.....	4
ПОРЯДОК РАБОТЫ.....	5
ТЕХНИЧЕСКОЕ ОБСЛУЖИВАНИЕ.....	6
ТРАНСПОРТИРОВКА.....	6
ХРАНЕНИЕ.....	6
РЕАЛИЗАЦИЯ И УТИЛИЗАЦИЯ.....	7
СРОК СЛУЖБЫ.....	7
ГАРАНТИЙНЫЕ ОБЯЗАТЕЛЬСТВА.....	7
ИМПОРТЕР.....	7

НАЗНАЧЕНИЕ

Гайковерт пневматический ударный G1260 (арт. 57441) предназначен для монтажа и демонтажа резьбовых соединений.

УСТРОЙСТВО

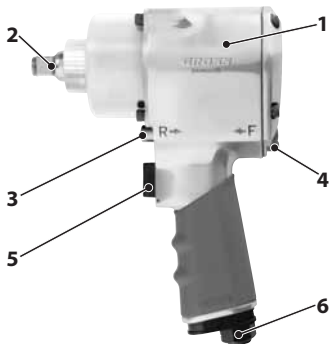

1. Корпус
2. Присоединительный квадрат
3. Переключатель направления вращения
4. Переключатель крутящего момента
5. Выключатель
6. Входной патрубок

ТЕХНИЧЕСКИЕ ХАРАКТЕРИСТИКИ

Характеристика, единицы измерения	Значение		
Артикул	57441		
Модель	G1260		
Присоединительный квадрат, дюймы	1/2		
Длина корпуса, мм	182		
Максимальный крутящий момент, Нм	813		
Рабочие крутящие моменты по ступеням регулирования, Нм	Ступень	Вперед (Forward)	Назад (Revers)
	1	340-405	813
	2	475-540	
	3	610-680	
4	680-813		
Воздушный разъем, дюйм	1/4		
Частота оборотов холостого хода вала, об/мин	7000		
Расход воздуха, л/мин	120		
Максимальное давление, бар	6,3		

КОМПЛЕКТАЦИЯ



1. Гайковерт – 1 шт.
2. Руководство по эксплуатации – 1 шт.
3. Гарантийный талон – 1 шт.

ТРЕБОВАНИЯ БЕЗОПАСНОСТИ

Используйте инструмент строго по назначению.

Никогда не переносите устройство за шланг.

Отключайте воздушный шланг перед заменой или наладкой инструмента. Никогда не пытайтесь разбирать инструмент при подключенном давлении.

Перед использованием инструмента проверьте все соединения и переходники.

Предохраняйте шланги от воздействия высоких температур, растворителей, вращающихся деталей, острых краев, не допускайте перегибов шланга. Воздушные шланги, находящиеся под давлением, могут разорваться и представляют серьезную опасность. Воздушное давление, превышающее максимально допустимый предел, может причинить вред работнику.

Примите устойчивое положение для работы с инструментом.

Делайте перерывы в работе. Длительная и сильная вибрация вредна для здоровья человека.

Защищайте лицо и глаза от осколков и стружки при закручивании или откручивании резьбовых соединений. Работайте в перчатках.

Берегите инструмент от воздействия высоких температур и огня во избежание его повреждения или снижения эффективности его работы.

ПОДГОТОВКА К РАБОТЕ

Все работы с пневматическим инструментом следует проводить в производственных помещениях, оборудованных воздушной магистралью с давлением воздуха не ниже 6 атм или компрессором необходимой мощности и производительности, при температуре от +5 до +50 °С. К работе с изделием допускаются лица, имеющие соответствующую квалификацию и прошедшие инструктаж по технике безопасности. Для защиты инструмента от повреждений, загрязнения

и образования коррозии подаваемый сжатый воздух должен быть очищен от посторонних частиц и влаги. Необходимо применять блок подготовки воздуха. Производитель рекомендует использовать блок подготовки воздуха Gross (арт. 57451).

Рекомендуемая схема воздушной магистрали приведена ниже.

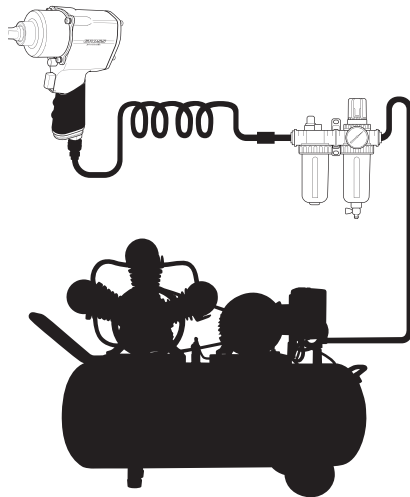

Все управляющие элементы, соединительные линии и шланги должны быть рассчитаны на необходимое давление и объемный расход воздуха. Не допускайте сужения подводящих линий, например, в результате пережатия, перегибов или растягивания. Перед подключением шланга к инструменту периодически продувайте шланг мощным напором воздуха для удаления влаги из шланга.

Давление воздуха во время работы инструмента не должно превышать максимального значения — 6,3 атм. Уменьшение рабочего давления приводит к потере мощности, а увеличение — к преждевременному износу инструмента. Подвод воздуха должен осуществляться шлангом с внутренним диаметром не менее 10 мм.

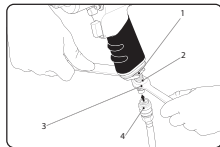

Закрутите патрубок для присоединения шланга (2) на входной штуцер (1), придерживая входной штуцер рожковым ключом (3). Подключите шланг подачи воздуха (4) к инструменту.

ПРИМЕЧАНИЕ. Перед первым использованием инструмента нанесите на входное отверстие 4-5 капель масла перед подключением шланга.

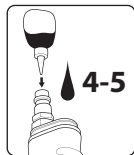

Для смазывания устройства применяйте масло для пневмоинструмента с вязкостью ISO-VG32 и автоматическую масляную воздушную магистраль, настроенную на подачу 2 капель в минуту. Если применение автоматической воздушной магистрали невозможно, то вводите 4-5 капель масла для пневматического инструмента в отверстие впускного

патрубка перед каждым использованием устройства. Использование более вязкого масла может привести к ухудшению работы. При работе с инструментом используйте средства индивидуальной защиты: защитные очки, наушники, перчатки.



ПОРЯДОК РАБОТЫ

Установите торцевую головку на присоединительный квадрат.

ПРИМЕЧАНИЕ. Используйте только инструмент, предназначенный для работы с ударными нагрузками. Не применяйте переходники.

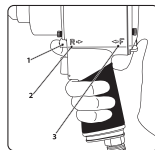

Проверьте установленное направление вращения. Для закручивания винтов и гаек установите переключатель направления вращения (1) в направлении F (3) (Forward/вперед). Для откручивания винтов и гаек установите переключатель в направлении R (2) (Reverse/назад).

Проверьте положение переключателя крутящего момента: при откручивании используйте максимальный момент, при закручивании — момент, соответствующий типоразмеру и прочности резьбового соединения. Для включения инструмента нажмите выключатель и удерживайте его нажатым во время выполнения рабочей операции. Для выключения отпустите выключатель.

ПРИМЕЧАНИЕ. Переключатель направления вращения разрешается приводить в движение только в выключенном положении.

ПРИМЕЧАНИЕ. Отключайте шланг подачи воздуха от инструмента перед заменой оснастки или настройкой. Устанавливайте инструмент на винт/болт или гайку только в выключенном положении. Вращающиеся части могут соскользнуть с инструмента.

ТЕХНИЧЕСКОЕ ОБСЛУЖИВАНИЕ

Отключайте шланг подачи воздуха от инструмента перед заменой оснастки или настройкой.

Регулярно проводите очистку сетчатого фильтра на входе воздуха. Для этого открутите патрубок для присоединения шланга и удалите пыль и загрязнения с фильтра. После этого установите патрубок для присоединения шланга и прочно закрепите его.

Для предотвращения образования коррозии, ведущей к износу лопастей, клапанов и т.д., следует закапать во входной штуцер несколько капель моторного масла ISO-VG32, после этого подключить инструмент к воздушной магистрали и включить его на 5-10 секунд на холостом ходу. При продолжительном простое и перед первым включением обязательно проводите данную процедуру.

После окончания работы всегда очищайте инструмент от внешних загрязнений. Не используйте средства, содержащие хлор, бензин, растворители. После чистки протрите инструмент сухой тканью, ветошью.

Лопастей мотора должны регулярно проверяться специалистами и при необходимости заменяться.

Регламентное обслуживание инструмента необходимо проводить не реже одного раза в 6 месяцев.

Все работы по ремонту инструмента должны проводиться квалифицированными специалистами сервисных центров с применением оригинальных запчастей.

ТРАНСПОРТИРОВКА

Транспортировка может осуществляться всеми видами закрытого транспорта в соответствии с правилами перевозок, действующими для каждого вида транспорта.

Условия транспортирования при воздействии климатических факторов:

- температуре окружающего воздуха от - 20 до + 55 °С;
- относительной влажности воздуха до 80 % и температурой + 20 °С.

Во время транспортирования и погрузочно-разгрузочных работ упаковка с инструментом не должна подвергаться резким ударам и воздействию атмосферных осадков.

Размещение и крепление транспортной тары с упакованным аппаратом в транспортных средствах должны обеспечивать устойчивое положение и отсутствие возможности ее перемещения во время движения.

ХРАНЕНИЕ

Храните инструмент в сухом, хорошо проветриваемом помещении. Для длительного хранения инструмента необходимо провести его консервацию: смазать тонким слоем масла корпус, упаковать в штатную коробку.

Хранение необходимо осуществлять при температуре окружающей среды от 0 до +40 °С и относительной влажности воздуха не более 80 % в месте, недоступном для детей.

Срок хранения не ограничен.

Если инструмент серьезно поврежден, у него истек срок эксплуатации и он не может больше использоваться, утилизируйте его по системе утилизации металлов.

Никогда не сжигайте и не нагревайте инструмент, это опасно для здоровья.

CONTENT

PURPOSE.....	9
DESIGN.....	9
SPECIFICATIONS.....	9
LIST OF COMPONENTS.....	9
SAFETY REQUIREMENTS	10
PREPARATION FOR OPERATION	10
OPERATING PROCEDURE.....	11
MAINTENANCE	12
TRANSPORTATION	12
STORAGE	12
SALE AND RECYCLING.....	12
LIFE SPAN	12
WARRANTY.....	12

PURPOSE

Air impact wrench G1260 (Stock No. 57441) is intended for the screwing and unscrewing of threaded joints.

DESIGN

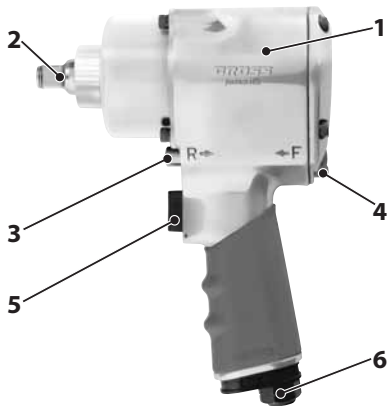

1. Body
2. Square Connection
3. Reverse switch

4. Torque regulator
5. Switch on/off
6. Air supply

SPECIFICATIONS

Parameter	Value		
Stock No.	57441		
Model	G1260		
Square connection, inch	1/2		
Body length, mm	182		
Maximum torque, Nm	813		
Working torques of control steps, Nm	Gear	Forward	Revers
	1	340-405	813
	2	475-540	
	3	610-680	
4	680-813		
Air inlet, inch	1/4		
Idle frequency of shaft, rpm	7000		
Air consumption, l/min	120		
Maximum pressure, atm	6,3		

LIST OF COMPONENTS



1. Nut wrench – 1 pc
2. User manual – 1 pc
3. Warranty card – 1 pc

SAFETY REQUIREMENTS

Use the tool for its intended purpose.

Never carry the tool with using its hose to hold the tool.

Disconnect the air supply hose before changing or adjusting the tool. Never disassemble the air wrench when it is connected to the compressed air.

Before using the tool, check all its connections and adapters.

Protect hoses from high temperatures, solvents, rotating details, keen edges; do not bend the hose. The pressurized air hoses may break; they are serious danger for the operator. The air pressure exceeding the maximum limit may cause harm to the operator.

Come to stable position for working with the tool.

Make breaks during the work. Long and strong vibration is harmful for human health.

Protect the face and eyes from splinters and chip when screwing or unscrewing threaded joints. Use gloves during the work.

Keep the tool away from high temperatures and fire to avoid its damage or performance impair.

PREPARATION FOR OPERATION

All operations with the air tool should be performed in production premises equipped with a compressed air line (at least 6 atm) or a compressor of the appropriate power and performance, at the temperatures from +5 to +50 °C. Only properly qualified persons briefed for industrial safety are allowed to operate the tool. To protect the tool against damages, contamination and corrosion, the supplied compressed air should be cleaned of foreign particles and moisture. An air-preparation unit should be used. The manufacturer recommends using the Gross air-preparation unit, sock No. 57451.

The recommended scheme of the air line is specified in the following figure.

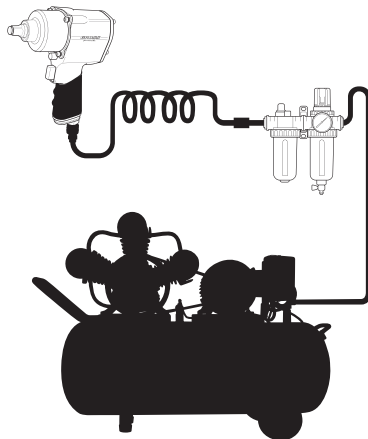

All control elements, connecting lines and hoses should be intended for the necessary pressure and the air flow rate. Do not allow the narrowing of feeding lines, for example, as a result of cross-clamping, bending, or stretching. Before connecting a hose to the tool, regularly blow the hose with a strong air stream to remove moisture from the hose.

During operation, the air pressure should not exceed the max value – 6.3 atm. Reduction of the operating pressure leads to power

losses, increase – to premature wear of the tool. The air supply should be performed through a hose with the inside diameter at least 10 mm.

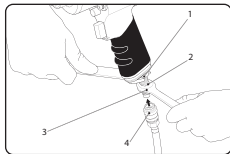

Screw the branch pipe to connect the hose (2) to the input connecting pipe (1), with holding the input connecting pipe by means of an open end wrench (3). Connect an air supply hose (4) to the tool.

NOTE. Before the first use of the tool, apply 4-5 droplets of oil to the inlet opening before connecting the hose.

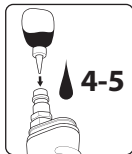

To lubricate the tool, apply air tool oils with ISO VG-32 viscosity and an automatic air line lubricator adjusted to supply 2 droplets per minute. If the use of an automatic air line is not possible, apply 4-5 droplets of air tool oil to the inlet pipe opening before each use of the tool. Using of oil with higher viscosity may deteriorate performance.

When working with the tool, use the personal protective equipment: goggles, earmuffs, gloves.



OPERATING PROCEDURE

Install the drive socket on the square connection.

NOTE. Use only the tool intended for the operation with impact loads. Do not use coupling arrangements.

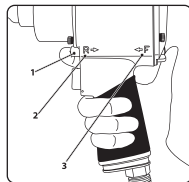

Check the set direction of rotation. To screw screws and nuts, set the switch (1) in the F direction of rotation (3) (Forward). To unscrew screws and nuts, set the switch in the R direction of rotation (2) (Reverse). Check the position of the torque regulator: when unscrewing, the maximum torque is used; when screwing, the torque

should meet the type, size and durability of the threaded joint.

To turn on the tool, press the switch and hold it pressed when performing a work operation.

To turn off the tool, release the switch.

NOTE. The rotation control switch may only be used when the tool is turned off.

NOTE. Disconnect the air supply hose from the tool before changing its accessories or adjusting it. Place the tool on screws /bolts or nuts only when the tool is turned off. Rotating parts can slide off the tool.

MAINTENANCE

Disconnect the air supply hose from the tool before changing its accessories or adjusting it.

Regularly clean the mesh filter at the air inlet. For this purpose, unscrew the branch pipe connecting the hose and remove dust and dirt from the filter. After that, install the branch pipe connecting the hose and fix it securely.

To prevent corrosion, which is a reason of deterioration of vanes, valves, etc., it is necessary to drip some droplets of ISO VG32 motor oil, connect the tool to an air line and turn on the tool at idle speed for 5-10 seconds. In case of long downtime or before the first switching-on, always perform this procedure. After the work, always clean the tool of dirt. Do not use any substances containing chlorine, gasoline, or solvents. After cleaning it, wipe the tool with a dry cloth. Motor vanes should be checked on a regular basis by specialists and changed if necessary. The scheduled maintenance of the tool should be performed at least once per 6 months. All tool repair operations should be performed by qualified specialists of service centres with the use of original spare parts.

TRANSPORTATION

Transportation can be performed in all types of enclosed transport in accordance with the transportation rules valid for each type of transport.

Transportation conditions in relation to climatic factors:

- ambient temperature: -20 to +55 °C;
- relative air humidity: 80% at temperature of +20 °C.

During transportation and cargo handling operations, the packaging with the tool should not be exposed to sharp impacts and influence of atmospheric precipitation. Placement and fastening of a transport container with the packed tool in motor vehicles should provide steady position and absence of its movement during transportation.

STORAGE

Store the tool in a dry, well-ventilated premise. Preserve the tool for long storage: lubricate its body with a thin layer of oil, pack it into a standard box.

Store it at the ambient temperature of 0 to +40 °C and relative air humidity no more than 80% in a place inaccessible to children.

Storage time is not limited. If the tool is seriously damaged, has the operating life expired and cannot be used anymore, dispose it according to the metals disposal rules. Never burn or heat the tool: this is dangerous for life.

SALE AND RECYCLING

The sale of equipment is carried out through outlets-dealers in accordance with applicable law, regulations ruling trade in the territory of realizing the goods.

Disposal of equipment is carried out in accordance with the requirements and standards of the countries where realizing the goods.

LIFE SPAN

The average life span of the product is 5 years, provided that its operating instructions are observed by the consumer.

WARRANTY

This product is covered with the manufacturer's warranty. The warranty service period is specified in the warranty card and calculated since the sale. Warranty service rules are specified in the warranty card.

Conforms to the specifications of the following directives and harmonized standards:

EN ISO 11148-6: 2012,
EN ISO 11148-3: 2012,
EN ISO 11148-7: 2012.

Made in Taiwan.

The production date is indicated on the product.



INHALTSVERZEICHNIS

AWENDUNGSZWECK	15
GERÄTEÜBERSICHT	15
TECHNISCHE DATEN.....	15
LIEFERUMFANG	15
SICHERHEITSVORSCHRIFTEN.....	16
VORBEREITUNG ZUR INBETRIEBNAHME	16
BEDIENUNG.....	17
WARTUNGSHINWEISE	18
SICHERHEITSVORSCHRIFTEN.....	18
BEFÖRDERUNG.....	19
AUFBEWAHRUNG.....	19
VERKAUF UND ENTSORGUNG.....	19
LEBENSDAUER.....	19
GARANTIEVERPFLICHTUNG	19

AWENDUNGSZWECK

Pneumatischer Schlagschrauber G1260 (Art.-Nummer 57441) ist ein Werkzeug zum Ein- und Ausdrehen von Schrauben und Muttern.

GERÄTEÜBERSICHT

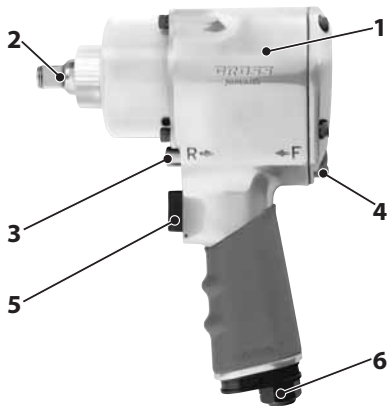

1. Gehäuse
2. Anschlussvierkant
3. Reversible Spindel
4. Drehmomentregler
5. Abzugshebel
6. Stutzen für den Anschluss

TECHNISCHE DATEN

Größe bzw. Einheit	Wert		
Artikelnummer	57441		
Modell	G1260		
Anschlussvierkant, Zoll	1/2		
Länge des Körpers, mm	182		
Max. Drehmoment, N*m	813		
Drehmoment im Betrieb nach Regelstufen, Nm	Stufe	Rechtslauf (Forward)	Linkslauf (Revers)
	1	340-405	813
	2	475-540	
	3	610-680	
4	680-813		
Stutzengröße, Zoll	1/4		
Wellendrehzahl im Leerlauf, min ⁻¹	7000		
Luftverbrauch, l/min	120		
Höchstdruck, atm	6,3		

LIEFERUMFANG



1. Schlagschrauber – 1St.
2. Benutzerhandbuch – 1 St.
3. Garantieschein – 1 St.

SICHERHEITSVORSCHRIFTEN

Benutzen Sie dieses Werkzeug ausschließlich für den bestimmungsgemäßen Gebrauch.

Beim Tragen halten Sie sich nie am Schlauch des Gerätes fest.

Trennen Sie den Luftschlauch ab, bevor Sie das Werkzeug austauschen oder einstellen. Versuchen Sie auf keinen Fall, den unter Druck befindlichen pneumatischen Werkzeug zu zerlegen.

Vor dem Gebrauch des Werkzeuges überprüfen Sie alle Anschlüsse und Adapter.

Schützen Sie die Schläuche vor Hitze, Lösemitteln, drehenden Teilen, scharfen Kanten, stellen Sie sicher, dass der Schlauch nicht geknickt ist. Unter Druck stehende Luftschläuche können reißen und stellen eine große Gefahr für Personen dar. Der Luftdruck, der den höchstzulässigen Grenzwert überschreitet, kann einem Arbeiter Schaden anrichten.

Nehmen Sie eine stabile Position beim Arbeiten mit dem Werkzeug ein. Machen Sie Pausen während der Arbeit. Dauernde und starke Schwingungen gefährden die Gesundheit.

Schützen Sie das Gesicht und die Augen gegen Bruchstücke und Späne beim Festziehen oder Lösen von Schraubverbindungen. Benutzen Sie Handschuhe während der Arbeit.

Schützen Sie das Werkzeug vor Hitze und Feuer, um Schäden am Gerät oder Abnahme der Leistung zu verhindern.

VORBEREITUNG ZUR INBETRIEBNAHME

Sämtliche Arbeiten mit Druckluftwerkzeugen müssen bei Temperaturen von +5 bis +50 °C in Betriebsräumen durchgeführt werden, die eine Hauptluftleitung mit Luftdruck von mindestens 6 atm aufweisen oder mit einem Kompressor der erforderlichen Kraft und Leistung ausgestattet sind. Das Produkt darf nur durch fachkundiges und in Arbeitsschutz unterwiesenes Personal bedient werden. Zum Schutz des Werkzeug gegen Schäden, Verschmutzungen und Korrosionsbildung muss die zugeführte

Druckluft sauber und frei von Fremdpartikeln und Feuchtigkeit sein. Eine Luftaufbereitungseinheit ist zu verwenden. Der Hersteller empfiehlt die Verwendung der Gross Luftaufbereitungseinheit Art. 57451. Der empfohlene Plan für die Luftleitung ist in der Abbildung dargestellt.

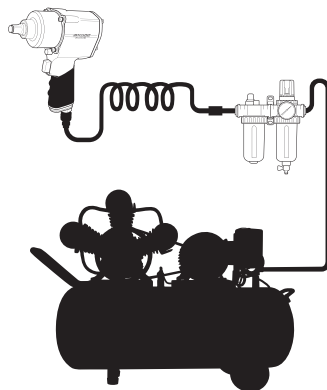

Sämtliche Steuerelemente, Verbindungsleitungen und -schläuche müssen für den Solldruck und Luftvolumenstrom ausgelegt sein. Vermeiden Sie die Verengung der Zuführungsleitungen, z.B. durch abgequetschte, geknickte bzw. ausgedehnte Stellen. Vor dem Anschluss des Schlauches an den Werkzeug blasen Sie den Schlauch regelmäßig aus, um Reste der Feuchtigkeit aus dem Schlauch zu entfernen.

Die Luftdruck während des Betriebes des Werkzeuges soll den Höchstwert von 6,3 atm nicht überschreiten. Die Minderung des Betriebsdruckes verursacht einen Verlust der Leistung und die Erhöhung des Betriebsdruckes führt eine vorzeitige Abnutzung des Werkzeuges herbei. Die Luftzufuhr muss über einen Schlauch mit Innendurchmesser von mindestens 10 mm erfolgen.

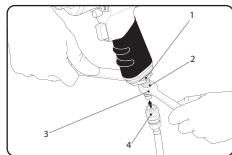

Schrauben Sie den Stutzen für den Anschluss des Schlauches (2) auf den Eingangsstutzen (1), indem Sie den Eingangsstutzen mit einem Maulschlüssel festhalten müssen (3); Schließen Sie den Luftzuführungsschlauch an den Werkzeug an (4).

HINWEIS. Vor der Inbetriebnahme des Werkzeug geben Sie 4-5 Tropfen Öl auf die Eingangsöffnung, bevor Sie den Schlauch anschließen.

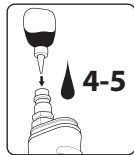

Für das Schmieren des Werkzeug verwenden Sie das Öl für pneumatisch betriebene Werkzeuge mit der Viskosität ISO VG-32 und den Luftleitungsöler, mit der eingestellten Einlaufgeschwindigkeit von 2 Tropfen pro Minute. Ist die Verwendung einer automatischen Hauptluftleitung nicht möglich, geben Sie vor jedem Gebrauch des Werkzeug 4-5 Tropfen Öl für pneumatisch betriebene

Werkzeuge in die Einlassstutzenöffnung. Die Verwendung von Ölen mit einem höheren Viskositätsindex kann zur Leistungsminderung führen.

Beim Umgang mit dem Werkzeug verwenden Sie persönliche Schutzausrüstung: Schutzbrille, Gehörschutz, Handschuhe.



BEDIENUNG

Setzen Sie die Stecknuss auf den Anschlussvierkant.

HINWEIS. Verwenden Sie ausschließlich Werkzeuge, die für das Arbeiten mit auftretenden Schlagbelastungen vorgesehen sind. Verwenden Sie keine Adapter.

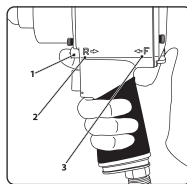

Überprüfen Sie die eingestellte Drehrichtung. Zum Festziehen von Schrauben und Muttern drücken Sie die Regulierschraube (1) in Richtung (3) F durch (Forward / Rechtslauf). Zum Lösen von Schrauben und Muttern drücken Sie die Regulierschraube in Richtung (2) R durch (Reverse/ Links- lauf). Überprüfen Sie die Position

des Drehmomentreglers: Beim Lösen muss das höchstmögliche Drehmoment erzeugt werden, beim Festziehen - wird das Drehmoment entsprechend der Typengröße und Festigkeit der Schraubverbindung ausgewählt.

Um den Werkzeug einzuschalten, drücken Sie lange den Schalter während eines Arbeitsvorganges Zum Ausschalten lassen Sie den Schalter los.

HINWEIS. Die Regulierscheibe zur Einstellung der Drehrichtung darf nur im ausgeschalteten Zustand betätigt werden.

HINWEIS. Trennen Sie den Luftzuführungsschlauch vom Werkzeug, bevor Sie die Ausrüstung wechseln bzw. die Einstellarbeiten durchführen. Setzen Sie den Werkzeug auf die Schraube / Mutter bzw. Mutter ausschließlich im ausgeschalteten Zustand. Die drehenden Teile können vom Werkzeug ausgleiten.

WARTUNGSHINWEISE

Trennen Sie den Luftzuführungsschlauch vom Werkzeug, bevor Sie die Ausrüstung wechseln bzw. die Einstellarbeiten durchführen.

Reinigen Sie regelmäßig das Siebfilter am Lufteintritt. Zu diesem Zweck schrauben Sie den Stutzen für den Anschluss des Schlauches ab und entfernen Sie Staub und Verschmutzungen am Filter. Daraufhin setzen Sie den Stutzen für den Anschluss des Schlauches und ziehen Sie diesen fest.

Zur Vorbeugung von Korrosionsbildung, die die Ursache für den Verschleiß der Schaufeln, Ventile, usw. ist, geben Sie auf den Lufteintritt ein paar Tropfen Motoröl ISO VG32. Daraufhin schließen Sie den Werkzeug an die Luftleitung an und schalten Sie das Gerät für 5-10 Sekunden im Leerlauf ein. Nach einem längeren Stillstand und vor der Inbetriebnahme führen Sie unbedingt dieses Verfahren durch.

Nach der Arbeit entfernen Sie jedes Mal äußere Verschmutzungen am Werkzeug. Chlor-, benzin- bzw. lösemittelhaltige Reiniger dürfen nicht verwendet werden. Im Anschluss an die Reinigung wischen Sie das Werkzeug mit einem Lappen trocken.

Die Motorschaukeln müssen regelmäßig von den Fachleuten geprüft und gegebenenfalls ausgewechselt werden.

Die vorgeschriebenen Wartungsarbeiten am Werkzeug sind nicht seltener als einmal in 6 Monaten durchzuführen.

Sämtliche Reparaturen von Werkzeugen dürfen ausschließlich von qualifiziertem Werkstattpersonal der Service-Center, unter Verwendung von Originalteilen vorgenommen werden.

SICHERHEITSVORSCHRIFTEN

Benutzen Sie dieses Werkzeug ausschließlich für den bestimmungsgemäßen Gebrauch.

Beim Tragen halten Sie sich nie am Schlauch des Gerätes fest.

Trennen Sie den Luftschlauch ab, bevor Sie das Werkzeug austauschen oder einstellen. Versuchen Sie auf keinen Fall, den unter Druck befindlichen pneumatischen Werkzeug zu zerlegen.

Vor dem Gebrauch des Werkzeuges überprüfen Sie alle Anschlüsse und Adapter.

Schützen Sie die Schläuche vor Hitze, Lösemitteln, drehenden Teilen, scharfen Kanten, stellen Sie sicher, dass der Schlauch nicht geknickt ist. Unter Druck stehende Luftschläuche können reißen und stellen eine große Gefahr für Personen dar. Der Luftdruck, der den höchstzulässigen Grenzwert überschreitet, kann einem Arbeiter Schaden anrichten.

Nehmen Sie eine stabile Position beim Arbeiten mit dem Werkzeug ein.

Machen Sie Pausen während der Arbeit. Dauernde und starke Schwingungen gefährden die Gesundheit.

Schützen Sie das Gesicht und die Augen gegen Bruchstücke und Späne beim Festziehen oder Lösen von Schraubverbindungen. Benutzen Sie Handschuhe während der Arbeit.

Schützen Sie das Werkzeug vor Hitze und Feuer, um Schäden am Gerät oder Abnahme der Leistung zu verhindern.

BEFÖRDERUNG

Die Beförderung kann mit allen möglichen geschlossenen Verkehrsmitteln gemäss den jeweils geltenden Beförderungsregeln durchgeführt werden.

Voraussetzungen für die Beförderung unter der Einwirkung von Klimafaktoren:

- umgebungstemperatur von - 20 bis + 55 °C;
- relative Luftfeuchtigkeit bis 80 % bei der Temperatur von + 20 °C.

Während der Beförderung bzw. der Be- und Entladearbeiten achten Sie darauf, dass die Verpackung mit dem Werkzeug der Witterung und den Schlägen nicht ausgesetzt sein muss.

Die Art der Anbringung und Befestigung der Transportverpackung mit dem eingepackten Gerät in den Verkehrsmitteln muss eine stabile Position und Unverschiebbarkeit während der Beförderung gewährleisten.

AUFBEWAHRUNG

Den Werkzeug an einem trockenen und gut gelüfteten Ort aufbewahren. Vor der langfristigen Aufbewahrung ist das Werkzeug wie folgt zu konservieren: eine dünne Ölschicht auf das Gehäuse auftragen, in den Originalkarton einpacken.

Bewahren Sie das Gerät bei der Umgebungstemperatur von 0 bis +40 °C und relativer Luftfeuchtigkeit nicht höher als 80%, außerhalb der Reichweite von Kindern auf.

Die Aufbewahrungsfrist ist nicht beschränkt.

Ist der Werkzeug stark beschädigt, seine Nutzungsdauer abgelaufen und kann das Gerät nicht mehr verwendet werden, entsorgen Sie es mit Hilfe des Metallentsorgungssystems. Verbrennen bzw. Heizen des Werkzeuges ist verboten, weil solche Handlungen die Gesundheit gefährden.

VERKAUF UND ENTSORGUNG

Die Werkzeuge werden in Übereinstimmung mit dem Recht über Einzelhandelsgeschäfte und Geschäfte verkauft. Die Entsorgung der Werkzeuge erfolgt in Übereinstimmung mit den Anforderungen und Normen Die Europäische Union.

LEBENSDAUER

Die durchschnittliche Lebensdauer des Produktes beträgt 5 Jahre, sofern der Verbraucher die Nutzungsvorschriften einhält.

GARANTIEVERPFLICHTUNG

Der Hersteller übernimmt die Garantie für dieses Produkt. Der Garantiezeitraum ist im Garantieschein angegeben und beginnt ab dem Zeitpunkt des Verkaufs. Die Regeln für den Garantiekundendienst sind im Garantieschein beschrieben.

Die Produkte erfüllen die Anforderungen:

EN ISO 11148-6: 2012,

EN ISO 11148-3: 2012,

EN ISO 11148-7: 2012.

Hergestellt in Taiwan.

Das Herstellungsdatum ist auf dem Produkt angegeben.



СЪДЪРЖАНИЕ

ПРЕДНАЗНАЧЕНИЕ.....	21
ДИЗАЙН.....	21
СПЕЦИФИКАЦИИ	21
СПИСЪК С КОМПОНЕНТИ	21
ИЗИСКВАНИЯ ЗА БЕЗОПАСНОСТ.....	22
ПОДГОТОВКА ЗА ЕКСПЛОАТАЦИЯ	22
ПРОЦЕДУРА НА РАБОТА	23
ПОДДРЪЖКА	24
ТРАНСПОРТИРАНЕ	24
СЪХРАНЕНИЕ.....	24
ДОСТАВКА И ИЗХВЪРЛЯНЕ НА ОТПАДЪЦИ.....	25
ЕКСПЛОАТАЦИОНЕН ЖИВОТ	25
ГАРАНЦИЯ	25
ВНОСИТЕЛ	25

ПРЕДНАЗНАЧЕНИЕ

Пневматичният ударен гайковерт G1260 (Продукт № 57441) е предназначен за завинтване и развинтване на резбови съединения.

ДИЗАЙН



1. Корпус
2. Квадратен съединител
3. Ключ за посоката на въртене
4. Регулатор на въртящия момент
5. Бутон за вкл/изкл
6. Вход за въздух

СПЕЦИФИКАЦИИ

Параметър	Стойност		
Продукт №	57441		
Модел	G1260		
Квадратен съединител, инча	1/2		
Дължина на корпуса, мм	182		
Максимален въртящ момент, Nm	813		
Въртящ момент на контролните стъпки, Nm	Скорост	Предна	Задна
	1	340-405	813
	2	475-540	
	3	610-680	
4	680-813		
Вход за въздух, инча	1/4		
Честота на празен ход на вала, об/мин	7000		
Консумация на въздух, л/мин	120-480		
Максимално налягане, атм	6,3		

СПИСЪК С КОМПОНЕНТИ



1. Гайковерт – 1 бр
2. Ръководство за употреба – 1 бр
3. Гаранционна карта – 1 бр

ИЗИСКВАНИЯ ЗА БЕЗОПАСНОСТ

Използвайте инструмента по предназначение. Никога не носете инструмента, като го държите за маркуча. Изключете маркуча за подаване на въздух преди да модифицирате или регулирате инструмента. Никога не разглобявайте гайковерта, когато е свързан към сгъстен въздух.

Преди да използвате инструмента, проверете всички връзки и адаптери. Предпазвайте маркучите от високи температури, разтворители, въртящи се детайли, остри ръбове; не огъвайте маркуча. Маркучите с въздух под налягане могат да се счупят; те представляват сериозна опасност за оператора. Налягане на въздуха, превишаващо максималната граница, може да навреди на оператора. Заемете стабилна позиция за работа с инструмента.

Правете почивки по време на работа. Дългите и силни вибрации са вредни за човешкото здраве.

Предпазвайте лицето и очите си от трески и стружки, когато завинтвате или развинтвате резбови съединения. Използвайте ръкавици по време на работа.

Съхранявайте инструмента далеч от високи температури и огън, за да избегнете повреда или влошаване на производителността.

ПОДГОТОВКА ЗА ЕКСПЛОАТАЦИЯ

Всички операции с пневматичния инструмент трябва да се извършват в производствени помещения, оборудвани с линия за сгъстен въздух (минимум 6 atm) или компресор с подходяща мощност и характеристики при температури от +5 до +50 °C. С инструмента могат да работят само подходящо квалифицирани лица, информирани за промишлената безопасност. За да предпазите инструмента от повреда, замърсяване и корозия, предоставеният сгъстен въздух трябва да се почисти от чужди частици и влага. Трябва да се използва средство за под-

готовка на въздуха. Производителят препоръчва използването на уред за подготовка на въздуха Gross, продукт № 57451. Препоръчителната схема на въздушната линия е посочена на следващата фигура.

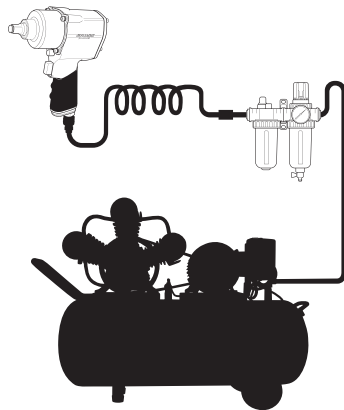

Всички контролни елементи, свързващи линии и маркучи трябва да бъдат предназначени за необходимото налягане и дебит на въздуха. Не позволявайте стесняване на линиите за подаване, например, в резултат на напречно срязване, огъване или разтягане. Преди да свържете маркуч към инструмента, редовно продухвайте маркуча със силна въздушна струя, за да отстраните влагата от маркуча.

По време на работа налягането на въздуха не трябва да надвишава максималната стойност - 6.3 atm. Намаляването на работното налягане води до загуба на мощност, увеличаването - до преждевременно износване на инструмента. Подаването на въздух трябва да се извършва чрез маркуч с вътрешен диаметър най-малко 10 мм.

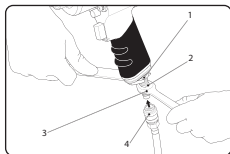

Завийте свързващата тръба, за да свържете маркуча (2) към входната тръба (1), като държите входната тръба с помощта на отворен гаечен ключ (3).

Свържете маркуч за подаване на въздух (4) към инструмента.

ЗАБЕЛЕЖКА. Преди първата употреба на инструмента, преди да свържете маркуча, нанесете 4-5 капки масло във входния отвор.

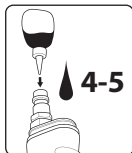

За да смажете инструмента, използвайте масло за пневматични инструменти с вискозитет ISO VG-32 и автоматичен лубрикатор за въздушни линии, регулиран за подаване на 2 капчици в минута.

Ако не е възможно използването на автоматична въздушна линия, нанасяйте 4-5 капки масло за пневматични инструменти в отвора на входната тръба преди всяко използване на инструмента. Използването на масло с по-висок вискозитет може да влоши производителността.

Когато работите с инструмента, използвайте лични предпазни средства: очила, слушалки, ръкавици.



ПРОЦЕДУРА НА РАБОТА

Монтирайте преходника към квадратния съединител.

ЗАБЕЛЕЖКА. Използвайте само инструмента, предназначен за работа с ударни натоварвания. Не използвайте съединителни елементи.

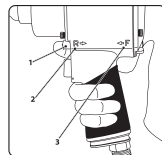

Проверете зададената посока на въртене. За завинтване на винтове и гайки, поставете превключвателя (1) в F посока (3) на въртене (Напред). За развинтване на винтове и гайки, поставете превключвателя в R посока (2) на въртене (Назад). Проверете положението на регулатора на въртящия момент: при развинтване се използва максималният въртящ момент;

при завинтване, въртящият момент трябва да отговаря на типа, размера и здравината на резбованото съединение.

За да включите инструмента, натиснете бутона за вкл/изкл и го задръжте натиснат, докато извършвате работната операция. За да изключите инструмента, освободете бутона.

ЗАБЕЛЕЖКА. Ключът за посоката на въртене може да се използва само когато инструментът е изключен.

ЗАБЕЛЕЖКА. Разкачайте маркуча за подаване на въздух от инструмента, преди да смените аксесоарите или да го настройвате. Поставете инструмента върху винтове/болтове и гайки само когато инструментът е изключен. Въртящите се части могат да се измъкнат от инструмента.

ПОДДРЪЖКА

Изключете маркуча за подаване на въздух от инструмента, преди да смените неговите аксесоари или да го настройвате. Редовно почиствайте мрежовия филтър на входа за въздух. За тази цел, отвийте тръбата, свързваща маркуча, и отстранете праха и замърсяванията от филтъра. След това поставете отново тръбата, свързваща маркуча и я затегнете здраво.

За да предотвратите корозията, която е причина за влошаването на състоянието на лопатките, клапаните и т.н., е необходимо да нанесете няколко капчици моторно масло ISO VG32, да свържете инструмента към въздушна линия и да включите инструмента на празен ход за 5-10 секунди. В случай на дълъг период на неупотреба или преди първото включване, винаги изпълнявайте тази процедура. След работа винаги почиствайте инструмента от замърсявания. Не използвайте вещества, съдържащи хлор, бензин или разтворители. След почистване, подсушете инструмента със суха кърпа.

Моторните лопатки трябва да се проверяват редовно от специалисти и да се подменят, ако е необходимо.

Планираната поддръжка на инструмента трябва да се извършва поне веднъж на 6 месеца. Всички операции по ремонт на инструмента трябва да се извършват от квалифицирани специалисти в сервизни центрове с оригинални резервни части.

ТРАНСПОРТИРАНЕ

Транспортирането може да се извършва във всички видове затворени транспортни средства, съобразно правилата за транспортиране, валидни за всеки вид транспорт. Транспортни условия по отношение на климатичните фактори:

- температура на околната среда: -20 до + 55 °C;
- относителна влажност на въздуха: 80% при температура от +20 °C.

По време на операциите по транспортиране и товарене, опаковката с инструмента не трябва да бъде изложена на остри въздействия и влияние на атмосферните валежи.

Поставянето и закрепването на транспортния контейнер с опакования инструмент в превозните средства трябва да осигурява стабилно положение и отсъствие на движение по време на транспортирането.

СЪХРАНЕНИЕ

Съхранявайте инструмента в сухо и добре проветриво помещение. Съхранение на инструмента за продължителен период от време: смажете корпуса му с тънък слой масло, поставете го в стандартна кутия.

Съхранявайте при температура на околната среда от 0 до +40 °C и относителна влажност на въздуха не повече от 80% на място, недостъпно за деца. Времето за съхранение не е ограничено.

Ако инструментът е сериозно повреден, срокът му на експлоатация е изтекъл и не може да се използва повече, изхвърлете го съгласно правилата за изхвърляне на метали. Никога не изгаряйте и не нагрявайте инструмента: това е опасно за живота.

ЗМІСТ

ПРИЗНАЧЕННЯ.....	27
ПРИСТРІЙ.....	27
ТЕХНІЧНІ ХАРАКТЕРИСТИКИ.....	27
КОМПЛЕКІСНІСТЬ.....	27
ВИМОГИ БЕЗПЕКИ.....	28
ПІДГОТОВКА ДО РОБОТИ.....	28
ПОРЯДОК РОБОТИ.....	29
ТЕХНІЧНЕ ОБСЛУГОВУВАННЯ.....	30
ТРАНСПОРТУВАННЯ.....	30
ЗБЕРІГАННЯ.....	30
РЕАЛІЗАЦІЯ І УТИЛІЗАЦІЯ.....	30
СТРОК СЛУЖБИ.....	31
ГАРАНТІЙНІ ЗОБОВ'ЯЗАННЯ.....	31
ІМПОРТЕР.....	31

ПРИЗНАЧЕННЯ

Пневматичний ударний гайковерт G1260 (арт. 57441) призначений для монтажу та демонтажу різьбових з'єднань.

ПРИСТРІЙ

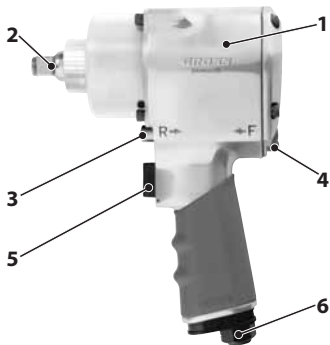

1. Корпус
2. Приєднувальний квадрат
3. Перемикач напрямку обертву
4. Перемикач крутного моменту
5. Вимикач
6. Вхідний патрубок

ТЕХНІЧНІ ХАРАКТЕРИСТИКИ

Характеристика, одиниці вимірювання	Значення		
Артикул	57441		
Модель	G1260		
Приєднувальний квадрат, дюйми	1/2		
Довжина корпусу, мм	182		
Максимальний крутний момент, Нм	813		
Робочі крутні моменти за ступенями регулювання, Нм	Ступінь	Вперед (Forward)	Назад (Revers)
	1	340-405	813
	2	475-540	
	3	610-680	
4	680-813		
Повітряний роз'єм, дюйм	1/4		
Частота обертів холостого ходу вала, об/хв	7000		
Витрата повітря, л/хв	120		
Максимальний тиск, атм	6,3		

КОМПЛЕКТНІСТЬ



1. Гайковерт – 1 шт.
2. Інструкція з експлуатації – 1 шт.
3. Гарантійний талон – 1 шт.

ВИМОГИ БЕЗПЕКИ

Використовувати інструмент суворо за призначенням. Не переносити цей пристрій за шланг. Вимикати повітряний шланг під час заміни чи налаштування пристрою. Не намагайтеся розібрати інструмент при підключеному тиску. Перед використанням інструменту перевірте всі з'єднання та перехідники. Уникайте впливу високих температур, розчинників, гострих країв, деталей, що обертаються, на шланг; не допускайте перегинання шлангу. Повітряні шланги, що перебувають під тиском, можуть розірватися та становити серйозну небезпеку. Повітряний тиск, що перевищує максимально допустимі межі, може завдати шкоди працівникові.

Оберіть стійке положення для роботи з інструментом. Робіть перерви в роботі. Тривала та сильна вібрація шкідлива для здоров'я людини.

Захищайте обличчя та очі від відламків та стружки під час закручування та відкручування різьбових з'єднань. Працюйте у рукавичках.

Бережіть інструмент від впливу високих температур, вогню задля уникнення пошкоджень та зниження рівня ефективності його роботи.

ПІДГОТОВКА ДО РОБОТИ

Будь-яку роботу з пневматичним інструментом необхідно виконувати у виробничих приміщеннях, обладнаних повітряною магістраллю з тиском повітря не нижче 6 атм. або компресором необхідної потужності та продуктивності, при температурі +5 до +50 °С. До роботи з даним пристроєм допускаються особи з відповідною кваліфікацією і ті, хто пройшов інструктаж з техніки безпеки.

Для захисту інструменту від пошкоджень, забруднень та утворення корозії, стиснене повітря, що подається, повинно бути очищене від сторонніх часток та вологи.

Необхідно використовувати блок підготовки повітря. Виробник рекомендує використовувати блок підготовки повітря Gross арт. 57451.

Рекомендована схема повітряної магістралі:

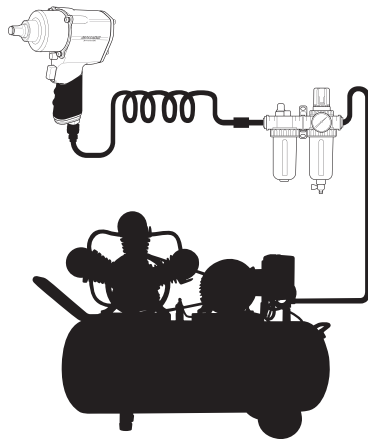

Усі управляючі елементи, з'єднувальні лінії та шланги повинні бути розраховані на необхідний тиск і об'ємну витрату повітря. Не допускайте звуження підвідних ліній, наприклад, у результаті стискання, перегинів або розтягування. Перед підключенням шланга до інструмента періодично продувайте шланг потужним натиском повітря для видалення вологи з шланга.

Тиск повітря під час роботи інструменту не повинен перевищувати максимальне значення — 6,3 атм.

Зменшення робочого тиску призводить до втрати потужності, а збільшення – до передчасного зносу інструменту. Подача повітря повинна здійснюватися через шланг з внутрішнім діаметром не менше 10 мм.

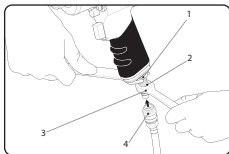

Закрутіть патрубок для приєднання шлангу (2) на вхідний штуцер (1), притримуючи вхідний штуцер ріжковим ключем (3).

Підключіть шланг для подачі повітря (4) до інструменту.

УВАГА. Перед першим використанням інструменту нанесіть на вхідний отвір 4-5 крапель масла перед підключенням шлангу.

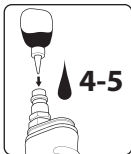

Для змазування пристрою застосовуйте масло для пневматичного інструменту з в'язкістю ISO-VG32 та автоматичну маслянку повітряної магістралі, налаштовану на подачу 2 крапель в хвилину. Якщо використання автоматичної повітряної магістралі неможливе, уведіть 4—5 крапель масла для пневматичного інструменту в отвір впускного патрубку перед

кожним використанням пристрою. Використання більш в'язкого масла може погіршити хід роботи.

Під час роботи з інструментом використовуйте засоби індивідуального захисту: захисні окуляри, навушники, рукавиці.



ПОРЯДОК РОБОТИ

Встановіть торцеву головку на приєднувальний квадрат.

УВАГА. Використовувати лише інструмент, призначений для роботи з ударними навантаженням. Не використовувати перехідники.

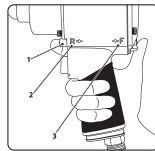

Перевірте встановлений напрямку обертання. Для закручування гвинтів та гайок встановіть перемикач напрямку обертання (1) у напрямку F (3) (Forward/вперед). Для відкручування гвинтів та гайок встановіть перемикач у напрямку R (2) (Reverse/назад).

Перевірте положення перемикача крутного моменту: при відкручуванні використовуйте максимальний момент, при закручуванні – момент, що відповідає типорозміру та міцності різьбового з'єднання. Для включення інструменту натисніть вимикач та утримуйте його натиснутим під час виконання робочої операції. Для вимкнення відпустіть вимикач.

УВАГА. Перемикач напрямку обертання дозволяється запустити лише у вимкненому положенні.

УВАГА. Відмикайте шланг подачі повітря від інструменту перед заміною оснащення чи налаштування. Встановлюйте на гвинт/ болт чи гайку лише у вимкненому положенні. Частини, що обертаються, можуть зісковзувати з інструменту.

ТЕХНІЧНЕ ОБСЛУГОВУВАННЯ

Вимикайте шланг подачі повітря від інструменту перед заміною оснащення чи налаштування.

Регулярно очищайте сітчастий фільтр у місцях подачі повітря. Для цього відкрутіть патрубок для приєднання шлангу та видаляйте пил чи забруднення з фільтру. Після цього встановіть патрубок для приєднання шланга та міцно зафіксуйте його.

Для запобігання виникнення корозії, яка призводить до зношення лопаток, клапанів і т.д., слід у місцях входу повітря накапати кілька крапель моторного масла ISO-VG32, після цього підключити інструмент до повітряної магістралі та увімкнути його на 5-10 секунд на холостому ходу. Після тривалого простою, перед першим вмиканням обов'язково виконуйте цю процедуру. Після завершення роботи завжди очищуйте інструмент від зовнішнього забруднення. Не використовуйте засоби, які містять хлор, бензин, розчинники. Після очищення протріть інструмент сухою тканиною, ганчіркою.

Лопатки мотору необхідно регулярно перевіряти у спеціалістів та при необхідності їх можна замінювати.

Регламентне обслуговування інструмента слід виконувати не менше одного разу на 6 місяців.

Усі роботи, пов'язані з ремонтом інструмента, повинні виконуватися кваліфікованими спеціалістами сервісних центрів з використанням оригінальних запчастин

ТРАНСПОРТУВАННЯ

Транспортування може відбуватися усім видами закритого транспорту у відповідності правилам перевезення, дійсних для кожного з різновидів транспорту.

Умови транспортування під час впливу кліматичних факторів:

- температура навколишнього повітря - 20 до + 55 °C;
- відносна вологість повітря до 80 % при температурі + 20 °C.

Під час транспортування і вантажно-розвантажувальних робіт упаковка з інструментом не повинна піддаватися різким ударам та впливу атмосферних опадів.

Розміщення та кріплення транспортної тари з упакованим апаратом у транспортних засобах повинні забезпечувати стійке положення та гарантувати неможливість її переміщення під час руху.

ЗБЕРІГАННЯ

Зберігайте інструмент у сухому, достатньо провітрюваному приміщенні. Для тривалого зберігання інструменту слід провести його консервацію: змастити корпус тонким шаром масла та запакувати у штатну коробку.

Зберігати слід при температурі навколишнього середовища від 0 до +40 °C та відносній вологості повітря не більше 80 % , у недоступному для дітей місці.

Термін придатності необмежений.

У разі серйозного пошкодження інструменту, або виходу терміну експлуатації та неможливості подальшого використання, слід утилізувати відповідно до правил утилізації металу.

Ніколи не спалюйте та не нагрівайте інструмент, це небезпечно для здоров'я.

РЕАЛІЗАЦІЯ І УТИЛІЗАЦІЯ

Реалізація обладнання здійснюється через торговельні точки компаній-дилерів згідно діючому законодавству.

Утилізація повинна проводитися відповідно до норм згідно діючого законодавства. Пам'ятайте про необхідність охорони навколишнього середовища та екології.

CONȚINUT

DOMENIUL DE UTILIZARE	33
CONSTRUCȚIA.....	33
SPECIFICAȚII TEHNICE	33
TOTALITATEA DE PIESE ȘI ACCESORII.....	33
CERINȚE DE SIGURANȚĂ.....	34
PREGĂTIREA PENTRU UTILIZARE	34
EXPLOATARE	35
ÎNȚREȚINERE.....	36
TRANSPORT.....	36
DEPOZITARE.....	36
COMERCIALIZARE ȘI REICLARE.....	36
DURATA DE FUNCȚIONARE.....	37
OBLIGAȚII DE GARANȚIE.....	37
IMPORTATOR	37

DOMENIUL DE UTILIZARE

Pistolul pneumatic cu impact G1260 (art. 57441) este proiectată pentru montarea și demontarea îmbinărilor filetate.

CONSTRUCȚIA

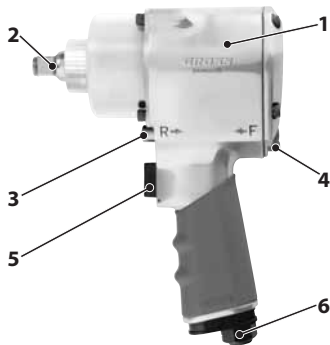

1. Carcasă
2. Pătrat de conectare
3. Comutator de schimbare a direcției de rotație
4. Comutatorul cuplului
5. Întrerupător
6. Niplu de admisiune

SPECIFICAȚII TEHNICE

Caracteristici, unitățile de măsură	Valoare		
Articol	57441		
Model	G1260		
Pătrat de conectare, inch	1/2		
Lungimea carcasei, mm	182		
Cuplu maxim, Nm	813		
Cupluri de lucru în trepte de reglare, Nm	Treaptă	Înainte (Forward)	Înapoi (Revers)
	1	340-405	813
	2	475-540	
	3	610-680	
4	680-813		
Admisie a aerului, inch	1/4		
Turația de mers în gol a arborelui, rpm	7000		
Consumul de aer, l/min	120		
Presiune maximă, atm	6,3		

TOTALITATEA DE PIESE ȘI ACCESORII



1. Pistol – 1 buc.
2. Manual de utilizare – 1 buc.
3. Talon de garanție – 1 buc.

CERINȚE DE SIGURANȚĂ

Utilizați unealta strict pentru scopul propus. Nu transportați dispozitivul ținându-l de furtun.

Deconectați furtunul de aer înainte de a înlocui sau regla unealta. Nu încercați niciodată să dezasamblați unealta când aceasta se află sub presiune.

Înainte de a utiliza unealta, verificați toate conexiunile și piesele intermediare.

Protejați furtunurile de temperaturi ridicate, solvenți, piese rotative, margini ascuțite și nu permiteți îndoirea furtunului. Furtunurile de aer sub presiune pot exploda și prezintă un pericol grav. Presiunea aerului care depășește limita maximă admisibilă poate cauza vătămări ale lucrătorului.

Așezați-vă într-o poziție stabilă pentru a lucra cu unealta. Faceți pauze în timpul lucrului. Vibrațiile prelungite și puternice dăunează sănătății umane.

Protejați-vă fața și ochii de așchii și șpan când înșurubați sau deșurubați îmbinările filetate. Lucrați cu mănuși.

Protejați unealta de temperaturi ridicate și de foc pentru a preveni deteriorarea sau reducerea performanțelor acesteia.

PREGĂTIREA PENTRU UTILIZARE

Toate lucrările cu unealta pneumatică trebuie efectuate în spații de producție echipate cu linie aeriană cu o presiune a aerului de cel puțin 6 atmosfere sau compresor cu puterea și proprietățile tehnice necesare, la o temperatură de la +5 până la +50 °C. Este permisă utilizarea acestui produs persoanelor care au calificările corespunzătoare și care au fost instruite cu privire la tehnica de siguranță. Pentru a proteja unealta de deteriorare, murdărie și coroziune, aerul comprimat alimentat nu trebuie să conțină particule străine și umiditate.

Este necesară utilizarea unei unități pentru pregătirea aerului. Producătorul recomandă utilizarea unității de pregătire a aerului Gross art. 57451.

Schema recomandată pentru linia aeriană:

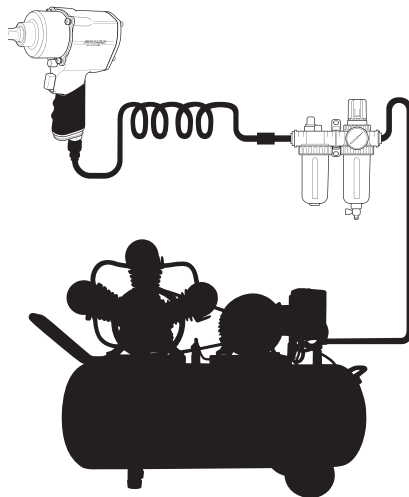

Toate elementele de control, liniile de legătură, furtunurile trebuie să fie proiectate pentru presiunea și debitul volumic a aerului necesare.

Nu permiteți îngustarea liniilor de alimentare, de exemplu ca urmare a strângerii, îndoirilor sau întinderilor. Înainte de a conecta furtunul la unelaltă, curățați periodic furtunul cu un jet puternic de aer pentru a îndepărta umiditatea din furtun.

Presiunea aerului în timpul funcționării uneltei nu trebuie să depășească valoarea maximă de 6,3 atm. Micșorarea presiunii de lucru duce la pierderea puterii, iar creșterea la uzura înainte de termen a uneltei. Aerul trebuie alimentat printr-un furtun cu un diametru interior de cel puțin 10 mm. Când lucrați cu unelaltă, folosiți echipament de protecție personală: ochelari de protecție, căști, mănuși.

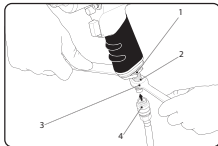

Înșurubați niplul de conectare a furtunului (2) pe ștuțul de intrare (1), ținând ștuțul de intrare cu o cheie tubulară (3). Conectați furtunul de alimentare cu aer (4) la unelaltă.

NOTĂ. Înainte de prima utilizare a uneltei aplicați 4-5 picături de ulei în orificiul de intrare, înainte de a conecta furtunul.

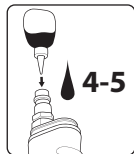

Pentru ungerea dispozitivului folosiți uleiuri pentru unelaltă pneumatică cu vâscozitatea ISO-VG32 și lubrifiant automat pentru linia aeriană, setat pentru alimentarea cu 2 picături pe minut. Dacă nu este posibilă utilizarea unei linii aeriene automate picurați 4-5 picături de ulei pentru unelaltă pneumatică în orificiul

niplului de admisie înainte de fiecare utilizare a dispozitivului. Folosirea dispozitivului fără ulei cu vâscozitate mare poate duce la performanță slabă. Când lucrați cu unelaltă, folosiți echipament de protecție personală: ochelari de protecție, căști, mănuși.



EXPLOATARE

Montați capul frontal pe pătratul de conectare.

NOTĂ. Folosiți numai unelaltă concepută pentru a lucra cu sarcini de șoc. Nu folosiți piese intermediare.

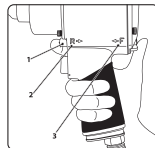

Verificați direcția de rotație setată. Pentru înșurubarea șuruburilor și piulițelor, poziționați comutatorul de direcție a rotației (1) pe direcția F (3) (Forward/Înainte). Pentru deșurubarea șuruburilor și piulițelor poziționați comutatorul pe direcția R (2) (Reverse/Înapoi).

Verificați poziția comutatorului de cuplu: atunci când deșurubați, folosiți cuplul maxim, când înșurubați folosiți cuplul corespunzător dimensiunii și rezistenței îmbinării filetate. Pentru a porni unelaltă, apăsați întrerupătorul și mențineți-l apăsat în timpul operației. Pentru a opri, eliberați întrerupătorul.

NOTĂ. Este permisă punerea în mișcare a comutatorului direcției de rotație numai atunci când unelaltă este oprită.

NOTĂ. Înainte de a schimba accesoriile sau de a regla unelaltă deconectați furtunul de alimentare cu aer. Fixați pe șurub/bolț sau piuliță numai în poziția oprit. Piesele rotative pot aluneca de pe unelaltă.

ÎNȚREȚINERE

Înainte de a schimba accesoriile sau de a regla unealta deconectați furtunul de alimentare cu aer.

Curățați regulat filtru de sită de la intrarea aerului. Pentru a face acest lucru deșurubați niplul de conectare a furtunului și îndepărtați praful și murdăria de pe filtru. După aceea, puneți la loc niplul de conectare a furtunului și fixați-l bine.

Pentru a preveni apariția coroziunii care duce la uzarea paletelor, supapelor, etc., trebuie să picurați în orificiul de intrare a aerului câteva picături de ulei de motor ISO-VG32, apoi conectați unealta la linia aeriană și lăsați-o să funcționeze timp de 5-10 secunde în gol. După perioade lungi de inactivitate și înainte de prima pornire efectuați obligatoriu această procedură.

După terminarea lucrului, curățați întotdeauna unealta de murdăria externă. Nu folosiți produse care conțin clor, benzină, solvenți. După curățare, ștergeți unealta cu o bucată de pânză uscată, cârpă.

Paletele motorului trebuie verificate periodic de către specialiști și, dacă este necesar, înlocuite.

Operațiile de întreținerea preventivă a unelei trebuie efectuate cel puțin o dată la 6 luni.

Toate lucrările de reparații ale unelei trebuie efectuate de specialiști calificați ai centrelor de service care folosesc piese de schimb originale.

TRANSPORT

Transportul poate fi efectuat de toate tipurile de transport închis, în conformitate cu regulile de transport aplicabile pentru fiecare tip de transport.

Condiții de transport cu expunerea la factorii climatici:

- temperatura aerului ambiant de la - 20 până la + 55 °C;
- umiditatea relativă de maxim 80 % și temperatura de + 20 °C.

În timpul transportului și operațiilor de încărcare-descărcare, ambalajul cu unealta nu trebuie supus loviturilor bruște și nu trebuie expus precipitațiilor atmosferice.

Amplasarea și fixarea în vehicule a ambalajului de transport cu unealta ambalată trebuie să asigure o poziție stabilă și să nu permită deplasarea acestuia în timpul drumului.

DEPOZITARE

Depozitați unealta într-o încăpere uscată, bine ventilată. Pentru depozitarea pe timp îndelungat a unelei este necesar ca aceasta să fie conservată: ungeți carcasa cu un strat subțire de ulei, ambalați într-o cutie obișnuită.

Depozitarea trebuie să fie efectuată la o temperatură a aerului ambiant de la 0 până la +40 °C și umiditate relativă de maxim 80 % într-un loc inaccesibil copiilor.

Termenul de depozitare este nelimitat.

Dacă unealta este deteriorată rău, a expirat termenul de exploatare și nu mai poate fi exploatată, reciclați-o în conformitate cu sistemul de reciclare a metalelor.

Nu ardeți sau încălziți unealta niciodată, este periculos pentru sănătate.

COMERCIALIZARE ȘI RECICLARE

Echipamentul este vândut prin intermediul punctelor comerciale și magazinelor de vânzare cu amănuntul în conformitate cu legislația în vigoare care reglementează regulile comerțului pe teritoriul țărilor Uniunii Europene.

Reciclarea dispozitivului trebuie efectuată în conformitate cu cerințele și standardele Uniunii Europene.

PENTRU NOTE

PENTRU NOTE

